

Kugelgewindetriebe Zubehör

8.6 HIR- Nutmuttern radiale Klemmung

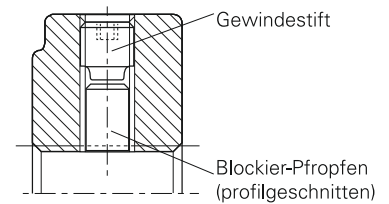
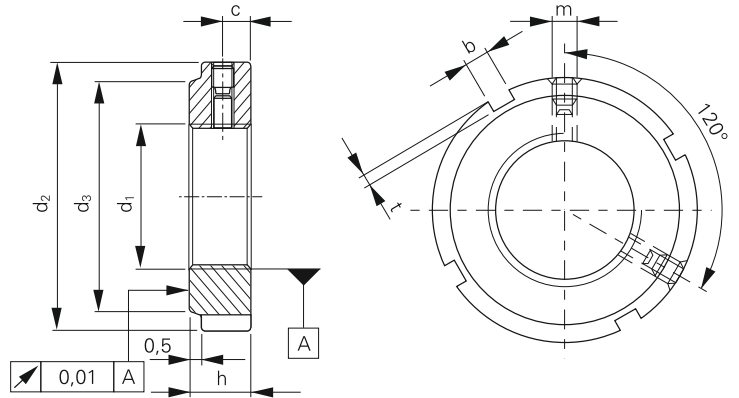

Die Anwendungspalette der Stellmutter reicht vom allgemeinen Maschinenbau über Präzisionswerkzeugmaschinen, Meßmaschinen bis hin zu Holzbearbeitungsmaschinen und Industrierobotern.

Unsere Stellmutter HIR und HIA haben ein weiterentwickeltes Klemmsystem. Zu dem bekannten Blockiersystem wurde ein ausgeklügeltes Deblockiersystem entwickelt. Es ist nun möglich, eine einmal blockierte Stellmutter wieder zu lösen, sei es während der Montage Ihrer Maschine oder sei es für Kundendienst und Reparaturzwecke.



Artikelnummer	Gewinde d_1	d_2	h	b	t	d_3	c	m
HIR08	M 8 × 0,75	16	8	3	2	11	4	M4
HIR10	M 10 × 0,75	18	8	3	2	13	4	M4
HIR12	M 12 × 1	22	8	3	2	18	4	M4
HIR15	M 15 × 1	25	8	3	2	21	4	M4
HIR17	M 17 × 1	28	10	4	2	23	5	M5
HIR20 × 1	M 20 × 1	32	10	4	2	27	5	M5
HIR20 × 1,5	M 20 × 1,5	32	10	4	2	27	5	M5
HIR25	M 25 × 1,5	38	12	5	2	33	6	M6
HIR30	M 30 × 1,5	45	12	5	2	40	6	M6
HIR35	M 35 × 1,5	52	12	5	2	47	6	M6
HIR40	M 40 × 1,5	58	14	6	2,5	52	7	M6
HIR45	M 45 × 1,5	65	14	6	2,5	59	7	M6
HIR50	M 50 × 1,5	70	14	6	2,5	64	7	M6
HIR55	M 55 × 2	75	16	7	3	68	8	M6
HIR60	M 60 × 2	80	16	7	3	73	8	M6
HIR65	M 65 × 2	85	16	7	3	78	8	M6
HIR70	M 70 × 2	92	18	8	3,5	85	9	M8
HIR75	M 75 × 2	98	18	8	3,5	90	9	M8
HIR80	M 80 × 2	105	18	8	3,5	95	9	M8
HIR85	M 85 × 2	110	18	8	3,5	102	9	M8
HIR90	M 90 × 2	120	20	10	4	108	10	M8
HIR95	M 95 × 2	125	20	10	4	113	10	M8
HIR100	M 100 × 2	130	20	10	4	120	10	M8